

**1280**

Hoftrac

**Technická data**

	Standard	Ukázka vybavení
Údaje motoru		
Výrobce	Perkins	Perkins
Typ motoru	404 D-15	404 D-15
Počet válců	4	4
Výkon (max.) kW (PS)	24,6 (33*)	24,6 (33*)
Při (max.) ot./min.	2.800	2.800
Objem válců cm ³	1.508	1.508
Kühlmitteltyp	Voda	Voda
Elektromotor		
Baterie Standard		
Baterie volitelně		



	Standard	Ukázka vybavení
Elektrická výbava		
Provozní napětí V	12	12
Akumulátor Ah	77	77
Alternátor A	65	65
Závaží		
Hmotnost stroje (standard) kg	2.380	2.550
Zdvihová síla (max.) daN	2.473	2.473
Nosnost v lopatě - stroj rovně kg	1.174 / 1.445*	1.278 / 1.549*
Nosnost v lopatě - stroj zlomený kg	958 / 1.175*	1.044 / 1.261*
Nosnost na paletizačních vidlích - stroj rovně kg	965 / 1.182*	1.080 / 1.297*
Nosnost na paletizačních vidlích - stroj zlomený kg	786 / 964*	874 / 1.052*
Údaje vozidla		
Náprava	T94	T94
Místo řidiče (volitelně)	FSD (eps, kabina)	Kabina
Rychlost jízdy (volitelně) km/h	0 - 20 (30*)	0 - 20 (30*)
Jízdní stupně	2	2
Objem nádrže l	43	43
Hydraulický olej l	25,5	25,5
Hydraulika		
Pojezdová hydraulika - Pracovní tlak bar	330	450
Pracovní hydraulika - Doprovázané množství l/min	44,8	44,8
Pracovní hydraulika - Pracovní tlak bar	185	185
Pohon		
Druh pohonu	hydrostatický	hydrostatický
Pohon pojezdu	Kardanový hřídel	Kardanový hřídel
Parametry hluku		
Průměrná hladina akustického výkonu LwA dB(A)	99,7	99,7
Zaručená hladina akustického výkonu LwA dB(A)	101	101
Uváděná hladina akustického tlaku LpA dB(A)	82	82

*Překlopné zatížení se závažím pod motor a litinovým závažím vzadu

Výpočet překlopného zatížení dle ISO 14397

FSD = ochranná stříška řidiče



eps = Easy Protection System (sklápěcí ochranná stříška řidiče)

Vibrace (vážená efektivní hodnota)

Vibrace přenášená na ruku: Vibrace přenášená na ruku je maximálně 2,5 m/s²

Vibrace celého těla: Tento stroj je vybaven sedadlem řidiče, které splňuje požadavky normy EN ISO 7096:2000.

Při správném používání nakladače se vibrace celého těla mění v rozsahu od méně než 0,5 m/s² do krátkodobě maximální hodnoty.

Při výpočtu hodnot vibrací podle ISO/TR 25398:2006 se doporučuje použít hodnoty uvedené v tabulce. Přitom musí být zohledněny skutečné podmínky používání.

Teleskopické nakladače se stejně jako kolové nakladače řadí podle provozní hmotnosti.

Typ nakládky	Typické provozní podmínky	Střední hodnota			Standardní odchylka (s)		
		$1,4 \cdot a_{w,eqx}$ [m/s ²]	$1,4 \cdot a_{w,eqy}$ [m/s ²]	$a_{w,eqz}$ [m/s ²]	$1,4 \cdot s_x$ [m/s ²]	$1,4 \cdot s_y$ [m/s ²]	s_z [m/s ²]
Kompaktní kolový nakladač (provozní hmotnost < 4500 kg)	Load & carry (nakládka a přeprava)	0,94	0,86	0,65	0,27	0,29	0,13
Kolový nakladač (provozní hmotnost > 4500 kg)	Load & carry (nakládka a přeprava)	0,84	0,81	0,52	0,23	0,2	0,14
	Použití při hloubení (náročné podmínky nasazení)	1,27	0,97	0,81	0,47	0,31	0,47
	Převoz	0,76	0,91	0,49	0,33	0,35	0,17
	Provoz V	0,99	0,84	0,54	0,29	0,32	0,14

1280
Hoftrac

Rozměry

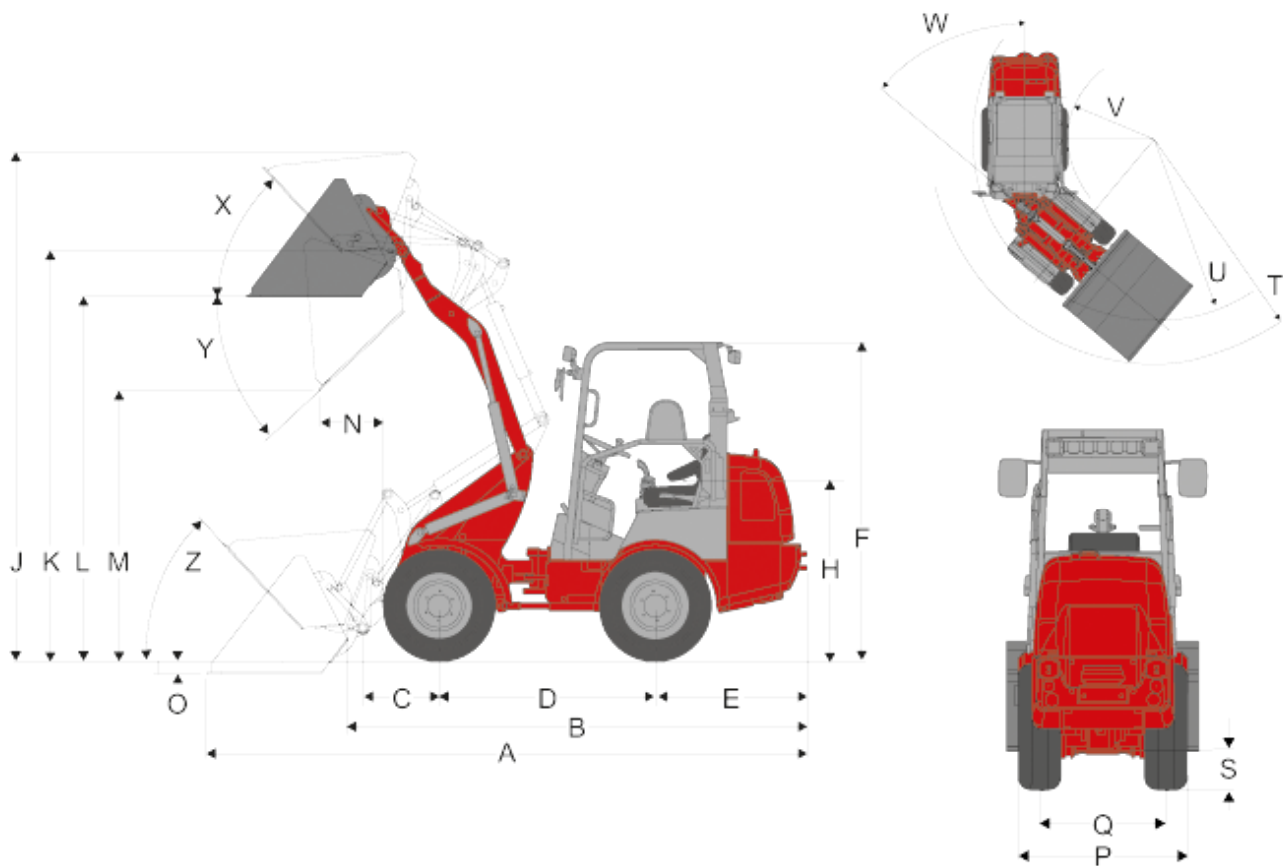

Standardní pneumatiky 10.0 / 75 - 15.3 AS ET80

A	Ceková délka	4.248 mm
B	Celková délka (bez lopaty)	3.270 mm
C	Od středu osy až k čepu lopaty	531 mm
D	Rozvor náprav	1.623 mm
E	Převis zadní části	1.000 mm
F	Výška s pevnou ochrannou střechou řidiče	2.184 mm
	Výška s ochrannou střechou řidiče sklopná (eps)	2.298 mm
	Výška se sklopnou ochrannou střechou řidiče, sklopná (eps)	1.780 mm



	Výška s kabinou	2.208 mm
H	Výška sedadla	1.259 mm
J	Celková pracovní výška	3.545 mm
K	Výška kloubu lopaty (max.)	2.860 mm
L	Překládací výška	2.541 mm
M	Výsypná výška (max.)	1.884 mm
N	Dosah	447 mm
O	Zahloubení	81 mm
P	Celková šířka	1.044 mm
Q	Rozchod	780 mm
S	Světlá výška	250 mm
T	Maximální poloměr	2.918 mm
U	Poloměr na vnějším kole	2.541 mm
V	Vnitřní poloměr	1.423 mm
W	Úhel zlomení	45 °
X	Úhel vyklopení při maximálním zdvihu	47 °
Y	Úhel vyklopení (max.) (max.)	43 °
Z	Úhel vyklopení na zemi	47 °

**1280**

Hoftrac

Standardní vybavení

Motor

- Perkins 404 D-15 (24,6 kW / 33 PS)

Antrieb

- Kompaktachse T94
- Hydrostatischer Allradantrieb, Fahrtrichtung wählbar über Joystick
- Betriebsbremse: Hydrostatischer Fahrantrieb auf alle 4 Räder wirkend (verschleißfrei)
- Zentrale Betriebs- und Feststellbremse im Antriebsstrang auf alle 4 Räder wirkend
- Bereifung 10.0 / 75 - 15.3 AS ET80

Lenkung

- Hydraulische Knick- Pendellenkung, 12° Pendelwinkel

Hydraulik

- 3. Steuerkreis vorn DN10
- Hydraulikölkühler
- Arretierung für Steuerventil
- Schwimmstellung für Hub- und Kippzylinder

Fahrerstand

- Fahrerschutzdach mit Rückhaltesystem ROPS/FOPS geprüft, Fahrerstand seitlich kippbar
- Komfortsitz mit Sicherheitsgurt voll gefedert, Gewichts-, Rücken- und Längsverstellung, 60mm Federweg
- Joystick mit Fahrtrichtungsschalter
- Verstellbare Lenksäule

Sonstiges

- Arbeitsscheinwerfer (2 vorn, 2 hinten)
- Betriebsstundenzähler
- Batterietrennschalter
- Kraftstoffanzeige
- mechanisches Schnellwechselsystem für Anbauwerkzeuge

**1280**

Hoftrac

Volitelné vybavení

Fahrerstand

- Armlehne rechts
- eps (Easy Protection System) - klappbares Fahrerschutzdach
- Kabine 2-türig inkl. Heizung und Lüftung
- Luftgefederter Komfortsitz

Beleuchtung

- Arbeitsscheinwerfer an Ladeschwinge
- Beleuchtung nach StVZO
- Rundumkennleuchte

Antrieb

- T94 inkl. Verteilergetriebe und Gelenkwelle (Hochdruckfahrantrieb)
- 100% Differentialsperre
- Handinchung (Langsamfahreinrichtung)
- Geschwindigkeitserhöhung auf 30 km/h

Hydraulik

- Druckloser Rücklauf (vorn / hinten)
- 3. Steuerkreis vorn DN12
- 3. Steuerkreis komfort
- 4. Steuerkreis komfort
- Steckkupplung Faster (Maschinen- oder Anbauwerkzeugeseitig)
- Raste für Steuerhebel (einfach / doppelt)
- Hydraulikanschluss hinten (einfach- oder doppelwirkend)
- Dreipunktheckaufnahme

Elektroanschlüsse

- Steckdose vorn, 3-polig (einfache oder doppelte Funktion)
- Steckdose Heckanbauwerkzeuge, 7-polig

Sonstiges

- Motorvorwärmung
- Radio
- Hohe Hubhöhe
- Hydraulisches Schnellwechselsystem für Anbauwerkzeuge
- Ballastgewicht (Bodenplatte)
- Gussheckgewicht
- Rückfahrwarneinrichtung
- Senkbremsventil
- Kombitasche mit Warndreieck und Verbandkasten
- Schaufelstandanzeige
- Selbstbergekupplung
- Werkzeugbox
- TÜ Gutachten



- Zentralschmieranlage (vollautomatisch)
- Sonderlackierung
- Handhebelfettpresse

Poznámka

Vezměte prosím na vědomí, že dostupnost produktů se v jednotlivých zemích liší. Je možné, že informace/ produkty nemusí být ve Vaší zemi dostupné. Přesnější informace k výkonu motoru si prosím převezměte z návodu k provozu; skutečně předaný výkon se může vlivem specifických provozních podmínek měnit.

Změny a omyly jsou vyhrazeny. Obrázky analogicky.

Copyright © 2016 Weidemann GmbH.