

**1240 CX35 LP**

Hoftrac

**Technická data**

Údaje motoru

Výrobce	Perkins
Typ motoru	403 D-15
Počet válců	3
Výkon (max.)	24,4 (33*) kW (PS)
Při (max.)	2,8 ot./min.
Objem válců	1,496 cm ³
Kühlmitteltyp	Voda



Elektrická výbava

Provozní napětí	12 V
Akumulátor	77 Ah
Alternátor	65 A

Závaží

Hmotnost stroje (standard)	1,84 kg
Zdvihová síla (max.)	2.500 daN
Nosnost v lopatě - stroj rovně	1,118 kg
Nosnost v lopatě - stroj zlomený	926 kg
Nosnost na paletizačních vidlích - stroj rovně	850 kg
Nosnost na paletizačních vidlích - stroj zlomený	704 kg

Údaje vozidla

Náprava	K80
Místo řidiče	FSD
Rychlost jízdy	0 - 13 km/h
Jízdní stupně	1
Objem nádrže	21 l
Hydraulický olej	12 l

Hydraulika

Pojezdová hydraulika - Pracovní tlak	305 bar
Pracovní hydraulika - Dopravované množství	44,8 l/min
Pracovní hydraulika - Pracovní tlak	185 bar

Pohon

Druh pohonu	hydrostatický
Pohon pojezdu	olejový; motor



Parametry hluku

Průměrná hladina akustického výkonu LwA	100,1 dB(A)
Zaručená hladina akustického výkonu LwA	101 dB(A)
Uváděná hladina akustického tlaku LpA	84 dB(A)

Výpočet překlopného zatížení dle ISO 14397

FSD = ochranná stříška řidiče

Vibrace (vážená efektivní hodnota)

Vibrace přenášená na ruku: Vibrace přenášená na ruku je maximálně 2,5 m/s²**Vibrace celého těla:** Tento stroj je vybaven sedadlem řidiče, které splňuje požadavky normy EN ISO 7096:2000.Při správné používání nakladače v souladu s určením se vibrace celého těla mění v rozsahu od méně než 0,5 m/s² do krátkodobě maximální hodnoty.

Při výpočtu hodnot vibrací podle ISO/TR 25398:2006 se doporučuje použít hodnoty uvedené v tabulce. Přitom musí být zohledněny skutečné podmínky používání.

Teleskopické nakladače se stejně jako kolové nakladače řadí podle provozní hmotnosti.

Typ nakládky	Typické provozní podmínky	Střední hodnota			Standardní odchylka (s)		
		$1,4 \cdot a_{w,eqx}$ [m/s ²]	$1,4 \cdot a_{w,eqy}$ [m/s ²]	$a_{w,eqz}$ [m/s ²]	$1,4 \cdot s_x$ [m/s ²]	$1,4 \cdot s_y$ [m/s ²]	s_z [m/s ²]
Kompaktní kolový nakladač (provozní hmotnost < 4500 kg)	Load & carry (nakládka a přeprava)	0,94	0,86	0,65	0,27	0,29	0,13
Kolový nakladač (provozní hmotnost > 4500 kg)	Load & carry (nakládka a přeprava)	0,84	0,81	0,52	0,23	0,2	0,14
	Použití při hloubení (náročné podmínky nasazení)	1,27	0,97	0,81	0,47	0,31	0,47
	Převoz	0,76	0,91	0,49	0,33	0,35	0,17
	Provoz V	0,99	0,84	0,54	0,29	0,32	0,14

1240 CX35 LP

Hoftrac

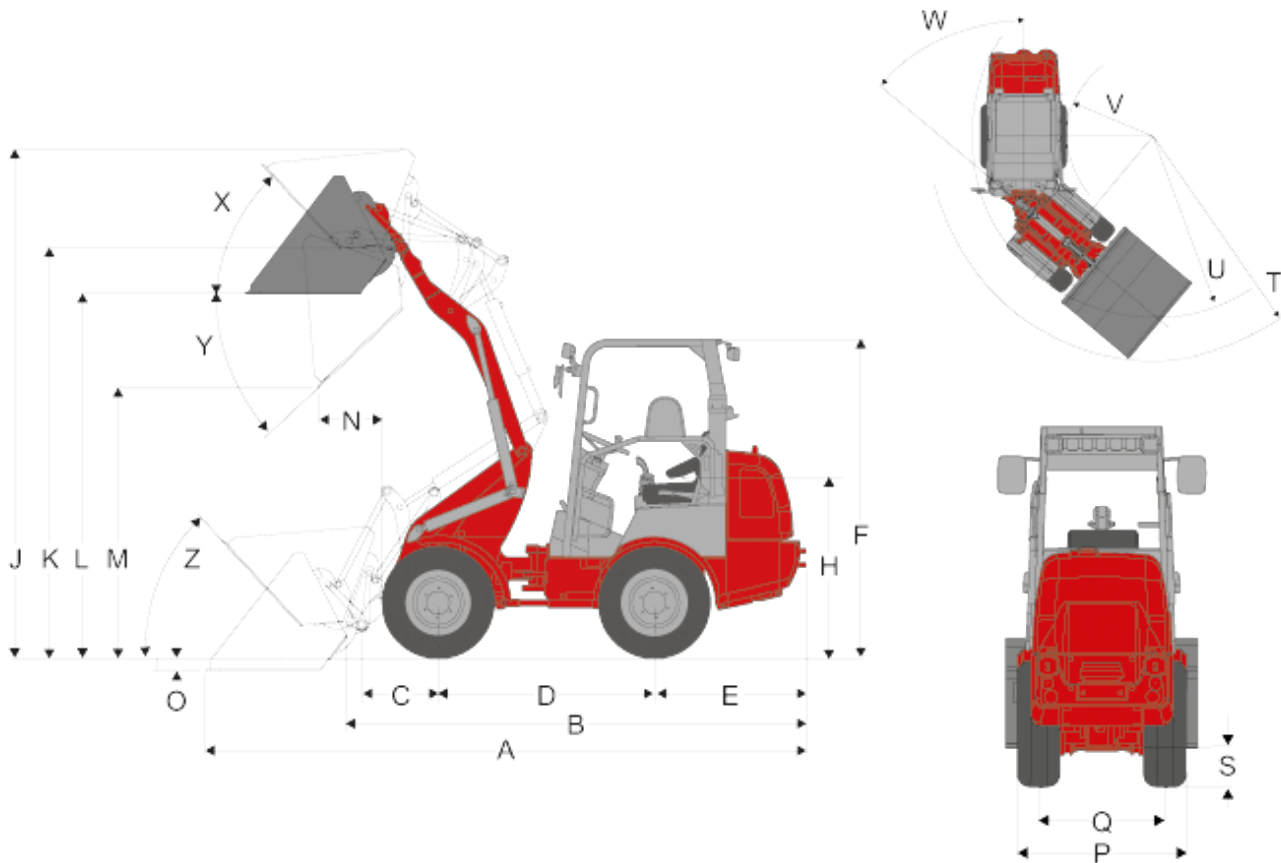
Rozměry

Standardní pneumatiky 27 x 8.50 - 15 EM ET30

A	Ceková délka	4.103 mm
B	Celková délka (bez lopaty)	3.115 mm
C	Od středu osy až k čepu lopaty	621 mm
D	Rozvor náprav	1.544 mm
E	Převis zadní části	889 mm
F	Výška s pevnou ochrannou střechou řidiče	1.900 mm
H	Výška sedadla	961 mm
J	Celková pracovní výška	3.188 mm



K	Výška kloubu lopaty (max.)	2.434 mm
L	Překládací výška	2.135 mm
M	Výsypná výška (max.)	1.525 mm
N	Dosah	490 mm
O	Zahloubení	55 mm
P	Celková šířka	970 mm
Q	Rozchod	752 mm
S	Světlá výška	200 mm
T	Maximální poloměr	2.773 mm
U	Poloměr na vnějším kole	2.311 mm
V	Vnitřní poloměr	1.270 mm
W	Úhel zlomení	47 °
X	Úhel vyklopení při maximálním zdvihu	45 °
Y	Úhel vyklopení (max.) (max.)	42 °
Z	Úhel vyklopení na zemi	50 °

všechny hodnoty se standardní lopatou a standardními pneumatikami



1240 CX35 LP

Hoftrac

Standardní vybavení

Motor

- Perkins 403 D-15 (24,4 kW / 33 PS)

Pohon

- Kompaktní náprava K80
- Hydromotory na nápravách, možnost změny směru jízdy na joysticku
- Provozní brzda: Hydrostatický pohon všech 4 kol (bez opotřebení)
- Centrální provozní a parkovací brzda v hnacím ústrojí pro všechna 4 kola
- Pneumatiky 27 x 8.50 - 15 EM ET30

Řízení

- Hydraulické kloubové řízení, úhel naklonění 12°

Hydraulika

- 3. Hydraulický okruh vpředu DN10
- Chladič hydraulického oleje
- Plovoucí poloha pro zdvihací a vyklápěcí hydraulický válec

Místo řidiče

- Ochranná stříška řidiče se zádržným systémem, atest ROPS/FOPS
- Pohodlné sedadlo řidiče s bezpečnostním pásem, plně odpružené, přestavitelné - podélně, dle hmotnosti, nastavitelná opěrka zad, odpružení 60 mm
- Joystick s přepínačem směru jízdy

Ostatní

- Pracovní reflektory (2 vpředu, 1 vzadu)
- Počítadlo provozních hodin
- Odpojovač baterie
- Ukazatel stavu paliva
- Hydraulický rychloupínací systém pro Adaptéry



1240 CX35 LP

Hoftrac

Volitelné vybavení

Místo řidiče

- Stavitelný sloupek řízení
- Komfortní vzduchem odpružená sedačka

Osvětlení

- Osvětlení pro provoz na veřejných komunikacích
- Výstražný maják

Nápravy

- K90 (jízdní automatika pomocí olejových motorů na nápravách)
- Rozšíření rozchodu (30 mm)

Hydraulika

- Beztlaká zpětná větev (vpředu)
- 3. Hydraulický okruh vpředu DN12
- 3. hydraulický okruh Komfort
- 4. hydraulický okruh Komfort
- Rychlospojka Faster (na stroji nebo na adaptéru) - připojení pod tlakem
- Aretace pro ovládací páku 3. hydraulické funkce (jedno-nebo oboustranná)

Elektrické přípojky

- Zásuvka vpředu, 3pólová (jednočinná nebo dvoučinná)

Ostatní

- Předehřev motoru
- Velká výška zdvihu (2711 mm nebo 2920 mm)
- Závaží pod motor
- Akustická signalizace zpátečky
- Čep pro sebevyproštění
- Box na nářadí
- Atest TÜV
- Centrální mazání (plně automatické)
- Speciální lak



Poznámka

Vezměte prosím na vědomí, že dostupnost produktů se v jednotlivých zemích liší. Je možné, že informace/ produkty nemusí být ve Vaší zemi dostupné. Přesnější informace k výkonu motoru si prosím převezměte z návodu k provozu; skutečně předaný výkon se může vlivem specifických provozních podmínek měnit.

Změny a omyly jsou vyhrazeny. Obrázky analogicky.

Copyright © 2016 Weidemann GmbH.